

Diese Zeichnung darf ohne unsere Genehmigung weder vervielfältigt, noch dritten Personen zugänglich gemacht werden und bleibt unser Eigentum. Zuwiderhandlung ist strafbar.
All rights strictly reserved. Reproduction or issue to third parties in any form whatsoever is not permitted without written authority from the proprietor. Violation is punishable.

Gesamte und digital verteilte Zeichnungen benötigen zur Freigabe keine Unterschrift!
Scanned and digitally distributed drawings do not need a signature for the release!

Technische Änderungen vorbehalten!
Technical modifications will be reserved.

Verteiler distributor
Empfänger receiver
SDH
SDW

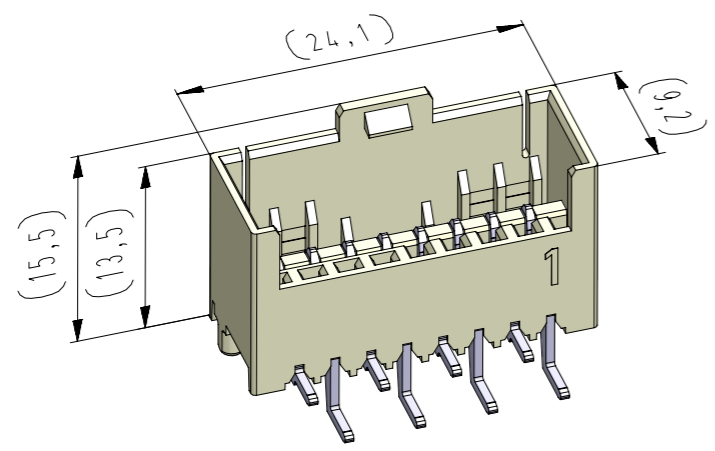

Lochbild (Bestückungsseite)
hole pattern (components side)
Standard-Lochbild / standard hole pattern = A

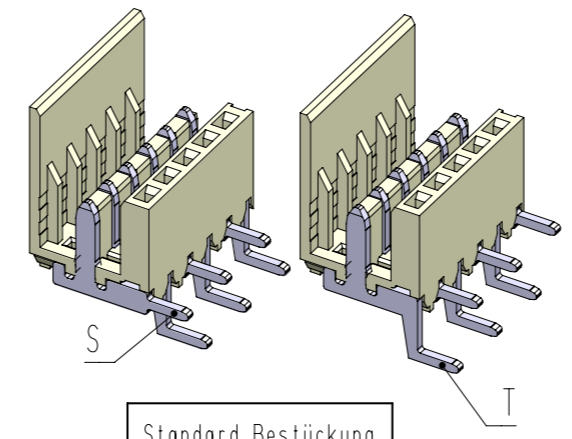
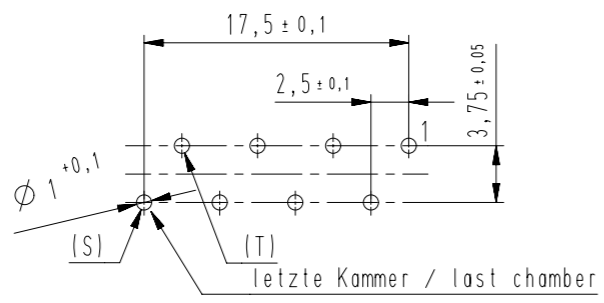

Standard Bestückung
"Dual-Line"
standard loading
"Dual-Line"

STOCKO STOCKO CONTACT GmbH & Co. KG	Raster: / pitch: 2,5mm	Identifikator: / identification: MSVV_7232-008_A_KF	Blatt: / page: A
	ECO-TRONIC (RAST 2,5) Stiftwannen in Einlöttechnik, für waagrechtes Stecken ECO-TRONIC (RAST 2,5) pin connectors for THT, for horizontal connections		

Beispiel Artikelbezeichnung:
example part description:

MSVV 7232-008-W00-CCC-000-NN

- Alpha-Teil der Artikelbezeichnung
- Verpackungscode / packing code
- Artikel-Nr. / part no.
- Variante / variant
- Polzahl / no. of poles
- Kontaktcode / contact code
- Abart / variant
- Material und Farbcode / material and colour code
- Farbmarkierung / colour marking "B"

Fehlende Maße und Hinweise siehe separate Kundenzeichnung
Missing dimensions and notes see separate customer drawing

vereinfachte Darstellung einer möglichen Abart
simplified representation of possible variation

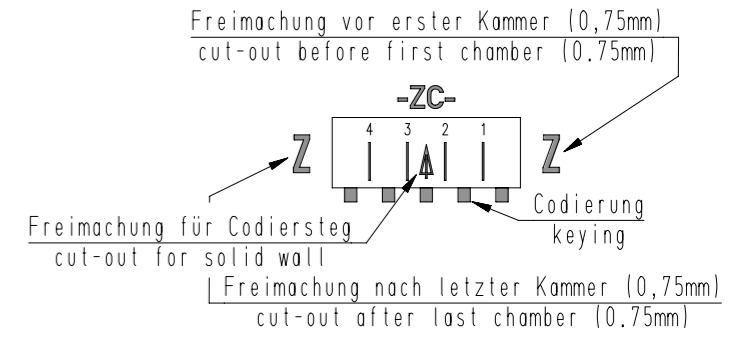

Artikelbezeichnung part description	Anzahl der Kontakte number of contacts	Bestückung / loading								Gehäuserohling siehe Tabelle empty housing see chart MH 7210-008	Freimachung nach letzter Kammer cut-out after last chamber MH 7210-OXX D	Freimachung für Codiersteg zwischen den Kammern cut-out for solid wall between chambers MH 7210-OXX D	Freimachung vor erster Kammer cut-out before first chamber MH 7210-OXX D	Codierungsvariante siehe Tabelle coding peg variant see chart MH 7210-008	Lochbild hole patter				
		8	7	6	5	4	3	2	1										
MSVV 7232-008-W00-CCC-000-NN	8									ST	ST	ST	ST	ST	00				A
MSVV 7232-008-W01-CCC-000-NN	8									ST	ST	ST	ST	ST	18				A
MSVV 7232-008-W02-CCC-000-NN	8									ST	ST	ST	ST	ST	32				A
MSVV 7232-008-W03-CCC-000-NN	8									ST	ST	ST	ST	ST	33				A
MSVV 7232-008-W04-CCC-000-NN	8									ST	ST	ST	ST	ST	34				A
MSVV 7232-008-W05-CCC-000-NN	8									ST	ST	ST	ST	ST	35				A

-VV-			
Verpackungscode / packing code			
VV	Verpackungsart / packaging	Bemerkung / remark	
LO	lose, geschüttet / slack, poured	WN 50.225	
-W-			
Kontaktcode / contact code			
W	Kontakt Artikel-Nr. contact part no.	Material	Veredelung plating
0	S = R 6171.051 T = R 6171.050	CuZn	Sn
-CCC-		-NN-	
Material und Farbcode material and colour code		Farbmarkierung colour marking	
Materialinformation siehe Kundenzeichnung material data see customer drawing		Bereich / area "B"	
Leergehäuse / housing: MHL 7232-...-G WN 14.0617.01 (PA66-GF25)		Code-Nr. für Farbmarkierung siehe WN 30.83 code no. for colour marking see WN 30.83	
Code-Nr. / code no.	Farbe / colour	00 ohne Farbmarkierung without colour marking	
960	natur / nature		
Ergänzung am Ende der Artikelbezeichnung: appendix at the end of the part description: -G			
19	Gehäuselänge reduziert	18.01.23	U0013643
18	Abarten -W04- und -W05- hinzu	11.05.20	U0013643
17	Abarten -W02- und -W03- hinzu	20.09.19	U0013643
index	Änderung / modification		Name
index	Datum date	Name name	Projektleiter project manager
erstellt prepared	24.09.96	Möhrer	D.M.
MSVV 7232-008			

Beachten Sie die allgemeinen Sicherheits- und Verarbeitungshinweise für Steckverbinder und Kontakte: <http://www.stocko.de/catalog/pdf/Sicherheitshinweise.pdf> Respect general safety and processing information for connectors and contacts: <http://www.stocko.de/catalog/pdf/safety-information.pdf>